

A man in a red t-shirt is shown in profile, working out on a gym machine. The machine has 'FITNESS' written on it. The background is a bright, overcast sky. There are orange and white geometric shapes overlaid on the image.

# GUIDA D'ASSEMBLAGGIO

**VISION  FITNESS®**

**ST200**  
**FUNCTIONAL TRAINER GYM**

***GUIDA D'ASSEMBLAGGIO***  
***ST200***  
***FUNCTIONAL TRAINER GYM***

Per evitare danni alla macchina seguire le istruzioni nell'ordine corretto. Prima di procedere trovare il numero di serie del Functional Trainer Gym e riportarlo qui di seguito:

---

Leggere il manuale degli utenti prima di usare la macchina.

**Se dovessero mancare parti o strumenti contattare il rivenditore.**

NOTA: Si raccomanda di applicare del lubrificante alle viti e di assicurarsi che durante l'assemblaggio esse siano tutte parzialmente avvitate prima di stringerle ad una ad una.

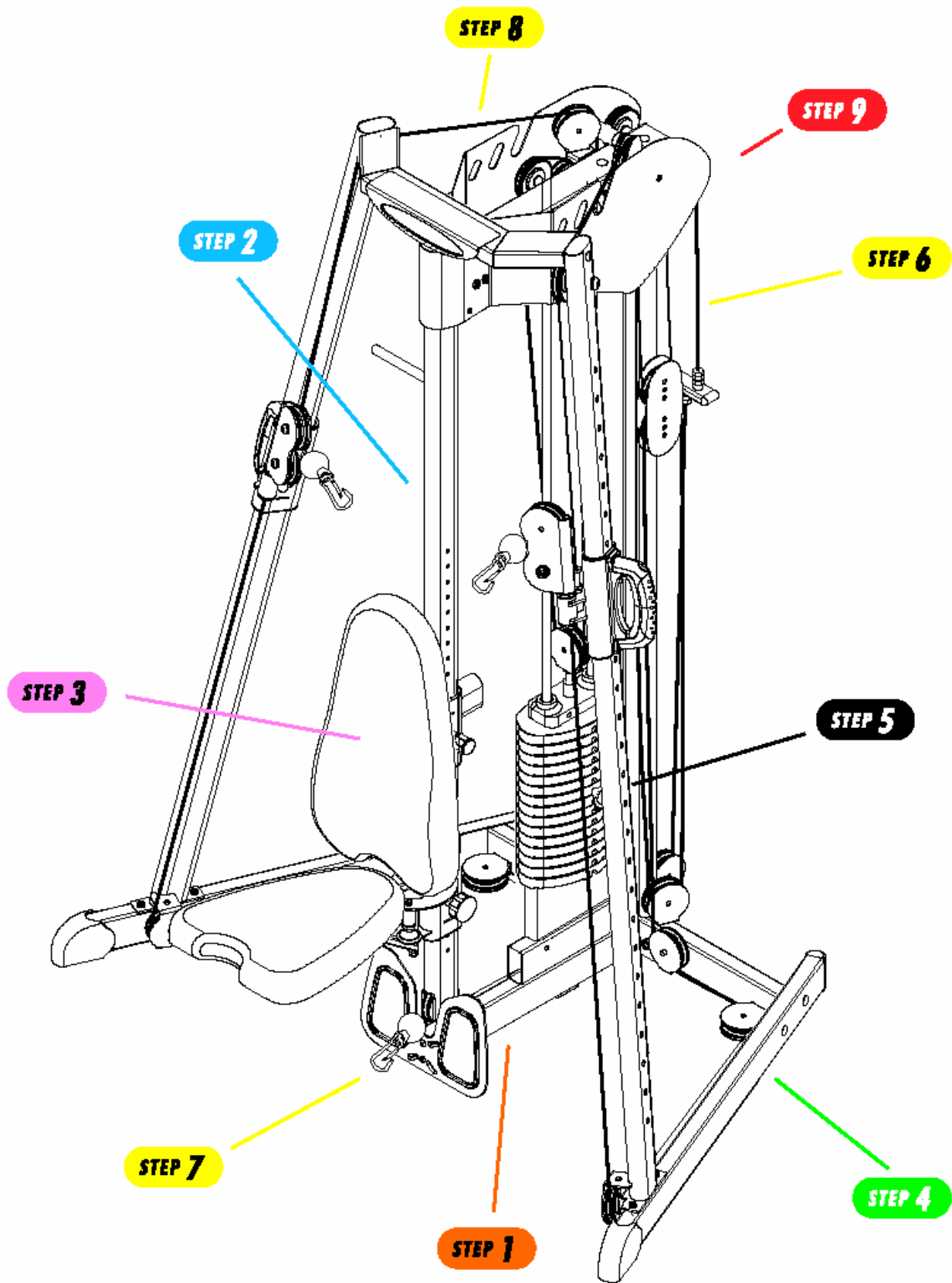

# PARTI INCLUSE

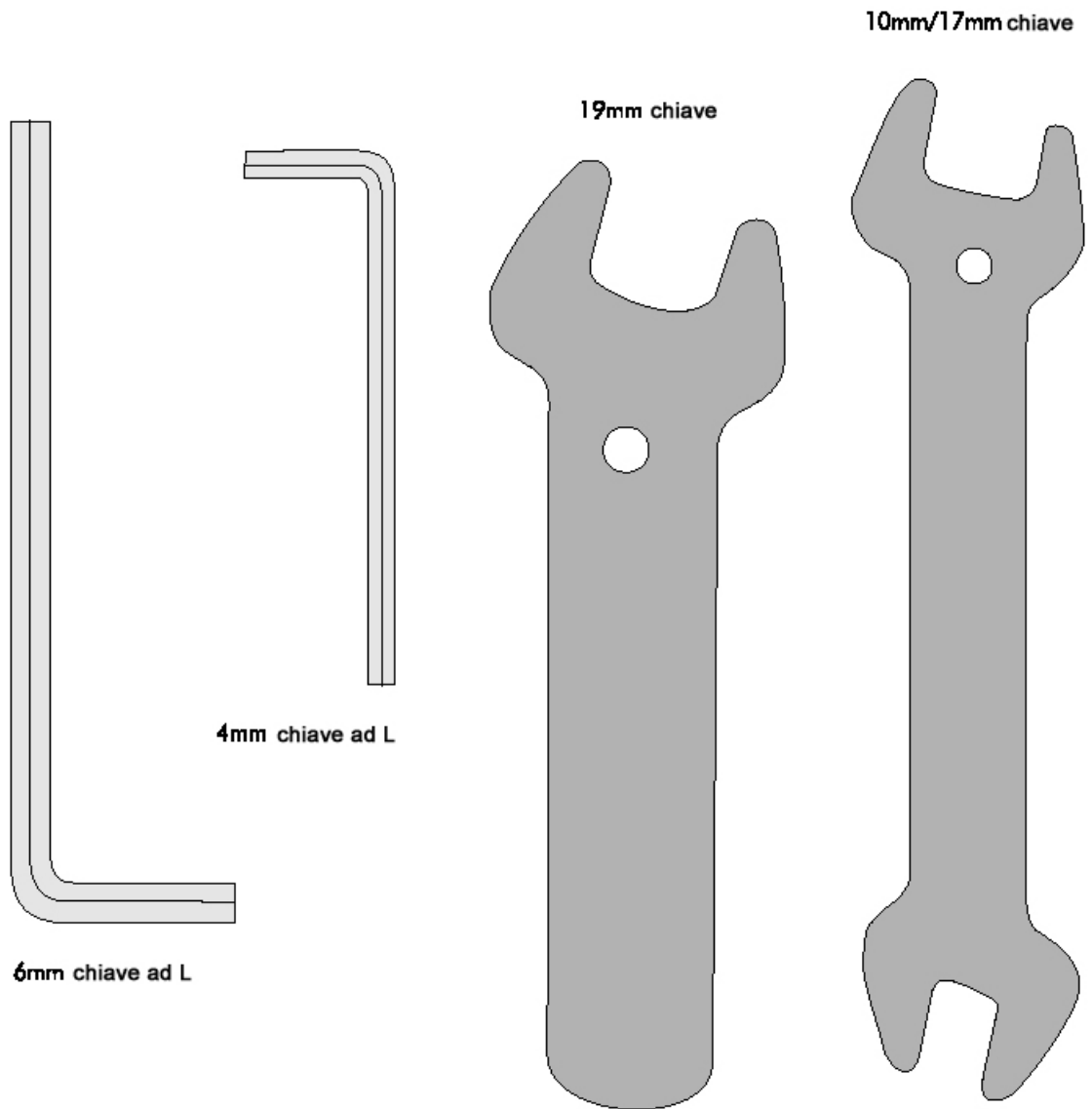

**PARTI**

BORSE STRUMENTI COLORATE  
GUIDA UTENTI  
GUIDA D'ASSEMBLAGGIO  
GARANZIA

## STRUMENTI INCLUSI

### BORSA ARANCIONE

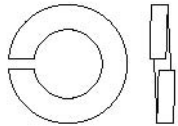

**SW10.2 x 18.4 x 2.5T**  
Rondella Aperta  
Quantità: 4

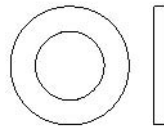

**10.5 x 18 x 2T**  
Rondella piana  
Quantità: 8

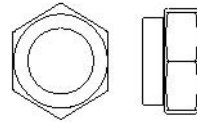

**M10 x 1.5P**  
Dado  
Quantità: 6

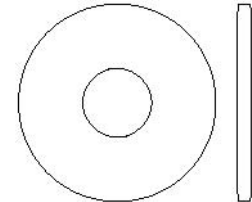

**10.5 x 30 x 2T**  
Rondella piana  
Quantità: 4

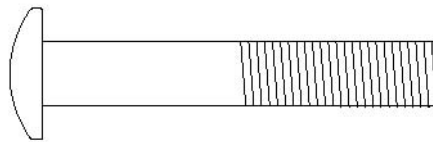
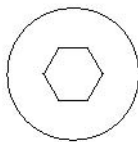

**M10 x 1.5P x 60L Bolt**  
Quantità: 4

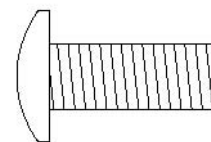
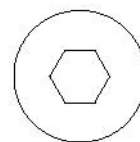

**M10 x 1.5P x 25L Bolt**  
Quantità: 2

### BORSA AZZURRA

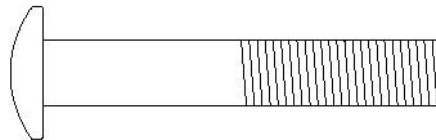
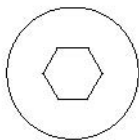

**M10 x 1.5P x 60L**  
Bullone  
Quantità: 2

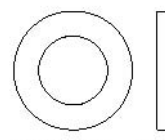

**10.5 x 18 x 2T**  
Rondella piana  
Quantità: 4

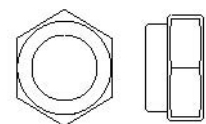

**M10 x 1.5P**  
Dado  
Quantità: 2

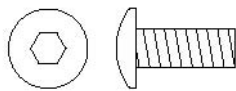

**M6 x 1P x 15L**  
Bullone  
Quantità: 2

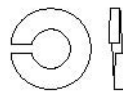

**SW6.1 x 12.2 x 1.5T**  
Rondella Aperta  
Quantità: 2

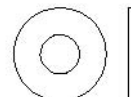

**6.4x14x1T**  
Rondella piana  
Quantità: 2

# STRUMENTI INCLUSI

## BORSA ROSA

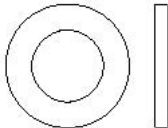

10.5 x 18 x 2T  
Rondella piana  
Quantità: 2

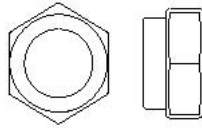

M10 x 1.5P  
Dado  
Quantità: 2

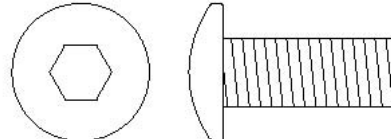

M10 x 1.5P x 25L  
Bullone  
Quantità: 8

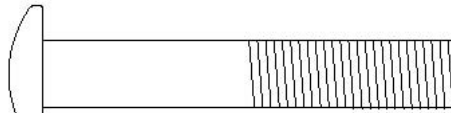
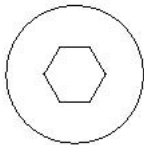

M10 x 1.5P x 60L  
Bullone  
Quantità: 2

## BORSA VERDE

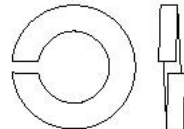

SW10.2 x 18.4 x 2.5T  
Rondella Aperta  
Quantità: 6

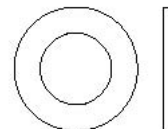

10.5 x 18 x 2T  
Rondella piana  
Quantità: 4

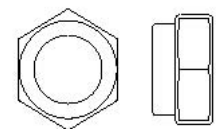

M10 x 1.5P  
Dado  
Quantità: 4

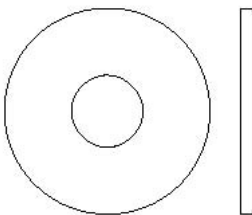

10 x 30 x 2T  
Rondella piana  
Quantità: 2

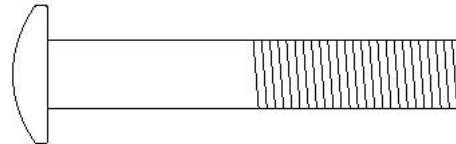
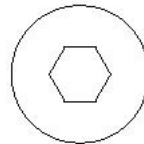

M10 x 1.5P x 60L  
Bullone  
Quantità: 8

# STRUMENTI INCLUSI

## BORSA NERA

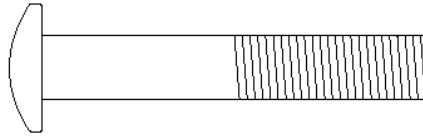
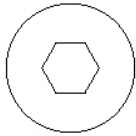

**M10 x 1.5P x 60L**  
Bullone  
Quantità: 2



**SW6.1 x 12.2 x 1.5T**  
Rondella aperta  
Quantità: 2

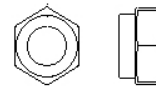

**M6 x 1P**  
Dado  
Quantità: 2



**6.4 x 14 x 1T**  
Rondella piana  
Quantità: 2

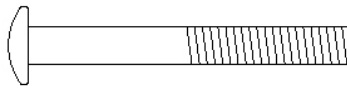

**M6 x 1P x 50L**  
Quantità: 2

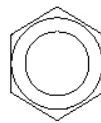

**M10 x 1.5P**  
Dado  
Quantità: 4

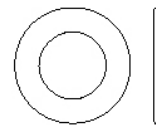

**10.5 x 18 x 2T**  
Rondella piana  
Quantità: 6

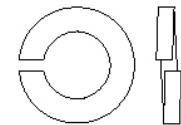

**SW10.2 x 18.4 x 2.5T**  
Rondella aperta  
Quantità: 2

## BORSA GIALLA

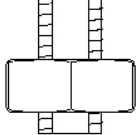
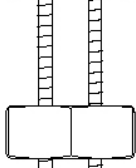
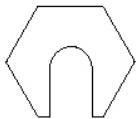

**M12**  
Bullone scanalato  
Quantità: 2

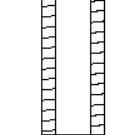
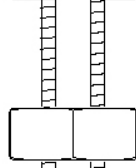
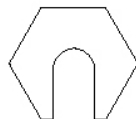

**M12**  
Bullone scanalato  
Quantità: 2

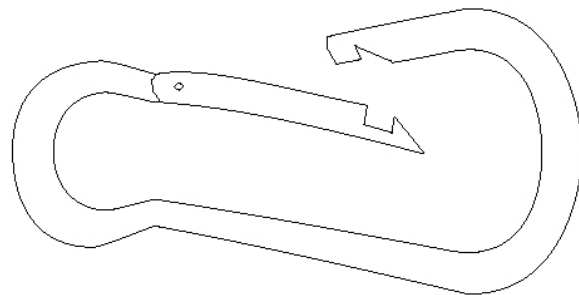

**Gancio**  
Quantità: 5

## STRUMENTI INCLUSI

### BORSA ROSSA

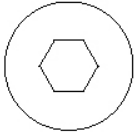

**M10 x 1.5P x 25L**  
Bullone  
Quantità: 10

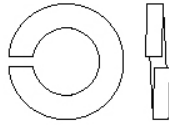
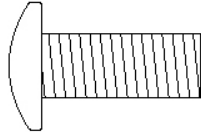

**SW10.2 x 18.4 x 2.5T**  
Rondella aperta  
Quantità: 10



## STEP I Borsa arancione

- Appoggiare la parte posteriore del supporto verticale posteriore (1a) sul pavimento. Posizionare il supporto base centrale (1b) sull'estremità delle viti. Inserire due rondelle una piana (10.5 × 18 × 2T) e una aperta (SW10. 2 × 18.4 × 2.5T) e un dado (M10 × 1.5P) in ciascuna estremità. Stringere le chiusure usando una chiave 17mm e una ad L da 6mm.
- Far scivolare il supporto base destro (1c) sul supporto verticale e collegarli con due bulloni (M10 × 1.5P × 60L), due rondelle piane (10.5 × 18 × 2T) e due dadi (M10 × 1.5P × 60L). Ripetere la procedura per il supporto sinistro (1d). Stringere usando una chiave 17mm e una ad L da 6mm. Montare la lastra inferiore (1e) sulla superficie frontale dell'1b con due rondelle piane (10.5 × 18 × 2T) e aperte (SW10. 2 × 18.4 × 2.5T) e due bulloni (M10 × 1.5P × 25L). stringere i bulloni con una chiave ad L da 4mm.

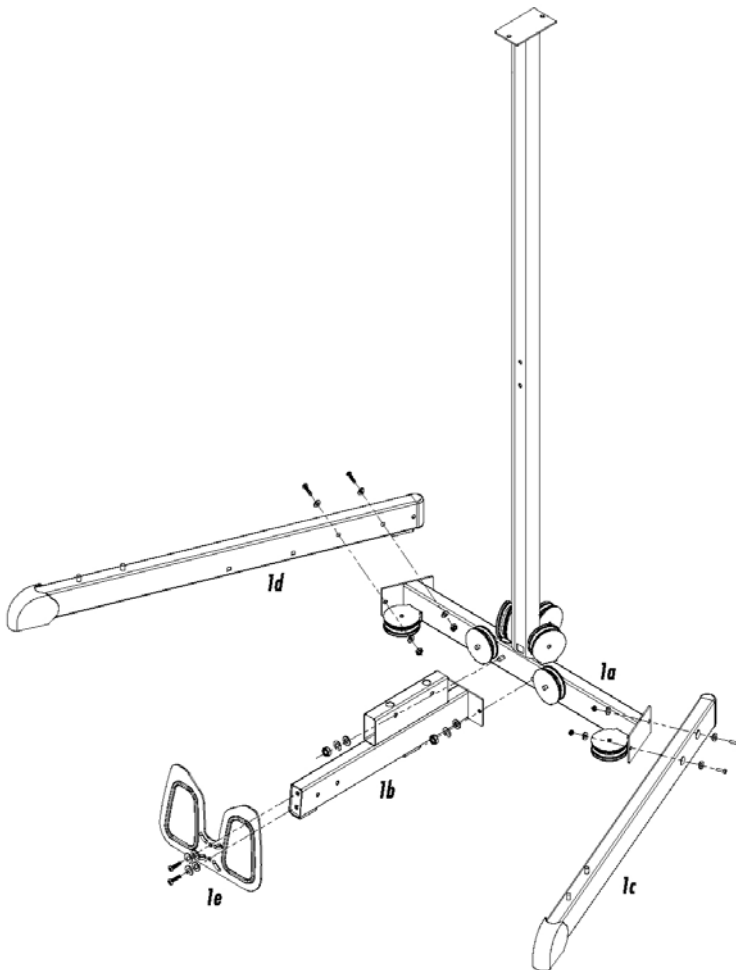

## STEP II Borsa azzurra

- Appoggiare la parte posteriore del supporto verticale posteriore (1a) sul pavimento. Posizionare il supporto base centrale (1b) sull'estremità delle viti. Inserire due rondelle una piana (10.5 × 18 × 2T) e una aperta (SW10. 2 × 18.4 × 2.5T) e un dado (M10 × 1.5P) in ciascuna estremità. Stringere le chiusure usando una chiave 17mm e una ad L da 6mm.
- Far scivolare il supporto base destro (1c) sul supporto verticale e collegarli con due bulloni (M10 × 1.5P × 60L), due rondelle piane (10.5 × 18 × 2T) e due dadi (M10 × 1.5P × 60L). Ripetere la procedura per il supporto sinistro (1d). Stringere usando una chiave 17mm e una ad L da 6mm. Montare la lastra inferiore (1e) sulla superficie frontale dell'1b con due rondelle piane (10.5 × 18 × 2T) e aperte (SW10. 2 × 18.4 × 2.5T) e due bulloni (M10 × 1.5P × 25L). stringere i bulloni con una chiave ad L da 4mm.

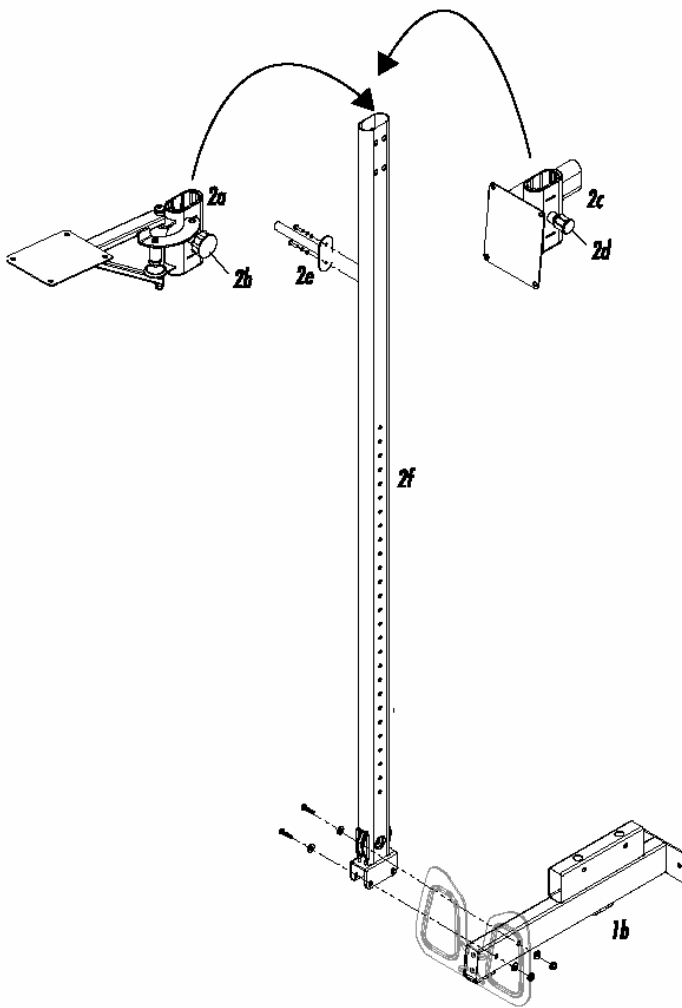

### STEP III Borsa rosa

- Posizionare la struttura frontale (3a) sulla 2f e stringere con due bulloni (M10×1.5P×60L) e due dadi (M10×1.5P). Usare una chiave ad L da 6mm e una da 17mm.
- Montare la sella (3b) sulla parte posteriore di 2a con 4 bulloni (M10×1.5P×25L). Montare lo schienale al 2c con 4 bulloni (M10×1.5P×30L). stringere con una chiave ad L da 6mm.

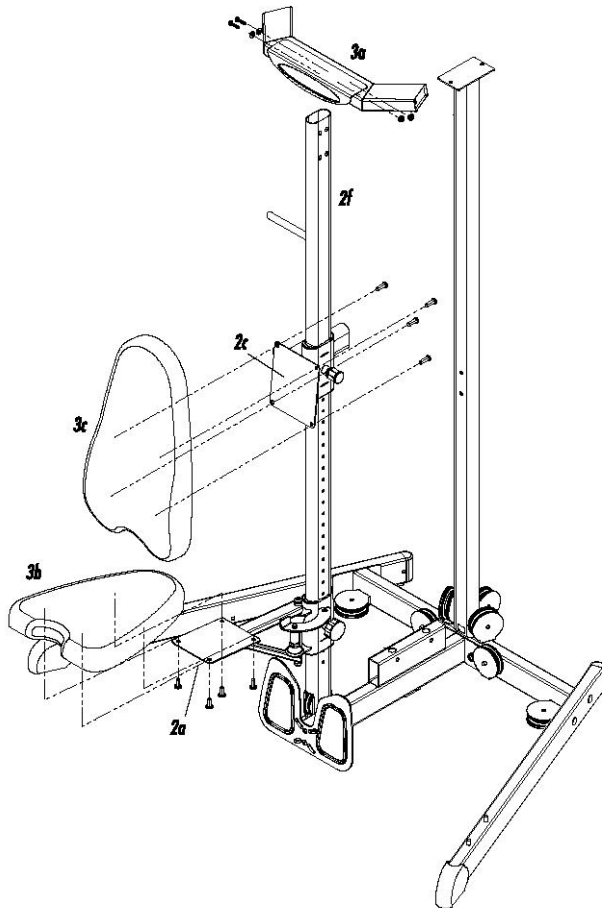

## STEP IV Borsa verde

- Posizionare la parte bassa a sinistra del sostegno (4a) nei fori di 1d. NOTA: assicurarsi che i 27 fori del 4° siano rivolti verso l'esterno. Far corrispondere i fori di 4° con quelli di 3°. Collegare e usare una rondella piana (10×30×2T) e una aperta (SW 10.2×18.4×2.5T) e un bullone (M10×1.5P×60L). Usare una chiave ad L da 6mm. Mettere una rondella piana(10×30×2T) e una aperta (SW 10.2×18.4×2.5T) e una dado (M10×1.5P) su entrambi i fori di 1d. Usare una chiave ad L da 17mm.
- Ripetere per la parte destra.

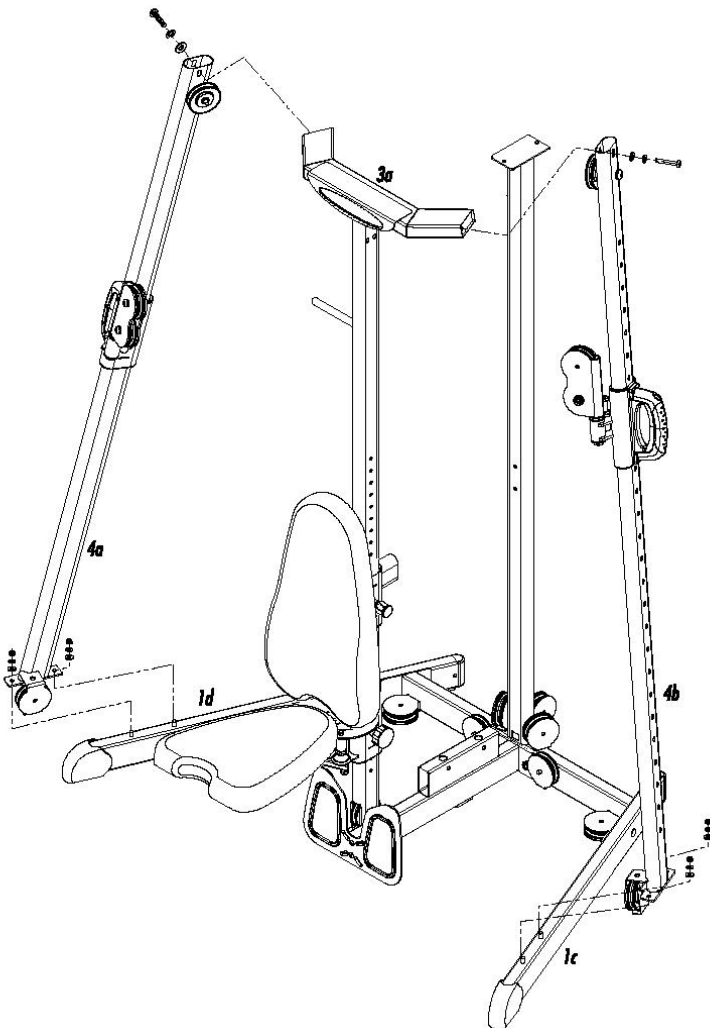

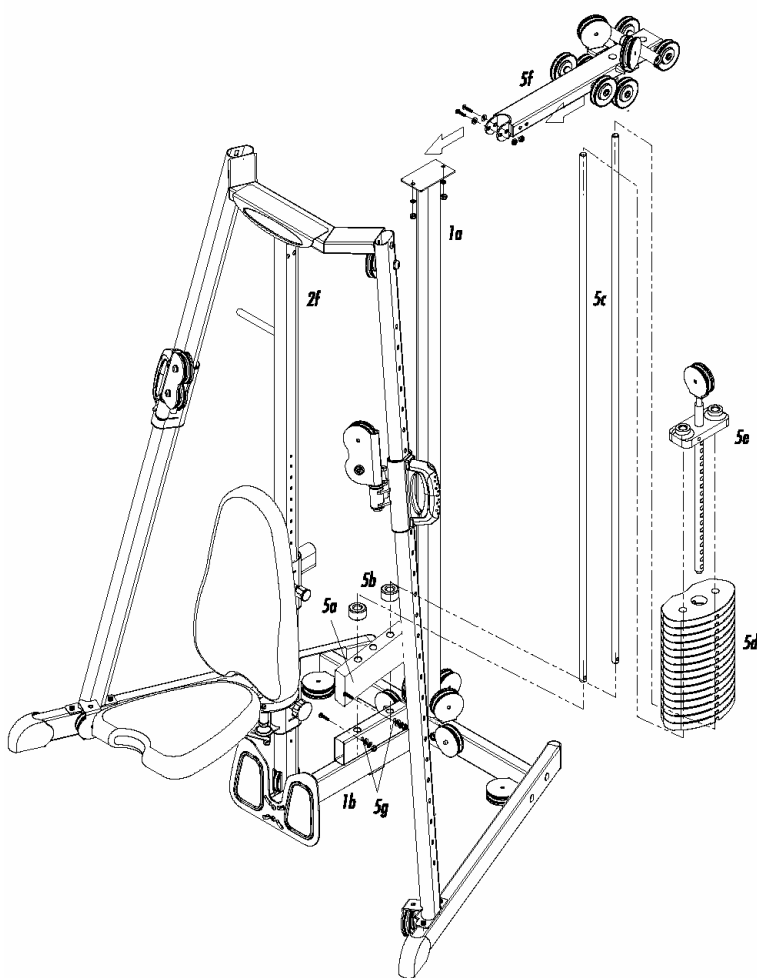

## STEP V Borsa nera

- Posizionare i due gommini (5b) sui fori di 5a. con i fori orizzontali in basso posizionare le due barre guida (5c) attraverso i gommini e lo spazio dei tubi d'acciaio. Far scorrere nei fori di 1b fino in fondo. Lasciare che le barre guida si inclinino verso destra. Far scorrere ciascuno dei 15 pesi piatti (5d) su entrambe le guide uno sopra l'altro. La figura mostra i pesi rivolti a sinistra. Essi possono essere montati verso destra per utenti mancini. Far scorrere la piastra superiore dei pesi (5e) su entrambe le guide e giù verso la pila dei pesi.
- Far corrispondere la parte superiore della struttura a carrucola (5f) ai fori di 2f. la parte posteriore di 5f sarà appoggiata alla base di 1°. Attaccare la parte frontale con due bulloni (M10×1.5P×60L) due rondelle piane (10.5×18×2T) e due dadi (M10×1.5P). Usare una chiave ad L da 17mm e una da 6mm.
- Inginocchiarsi sul pavimento a sinistra dei pesi. Posizionare la mano destra sulla guida posteriore (5b) sopra i pesi e posizionare la guida nei fori di 5f.
- Guardando attraverso il foro (5g) ruotare la guida fin quando il foro non siano allineati con il foro di 1b. inserire un bullone (M10×1.5P×50L) una rondella piana (6.4×14×1T) e una aperta (SW6.1×12.2×1.5T) nel foro e una dado (M6×1P) dalla parte opposta. Ripetere per l'altra guida. Stringere i bulloni con una chiave ad L da 10mm e una da 4mm.

## STEP VI Borsa gialla

- Avvolgere un capo del cavo #1 attorno alla carrucola A. Posizionarla a destra tra le carrucole B, C, D di 6° ed E. rimuovere i dadi dai due bulloni (M12). Far scorrere l'estremità del cavo attraverso il bullone (M12). Riposizionare i dadi e montare il bullone al sostegno posteriore (6b) con una chiave da 19mm. Ripetere a destra. Infilare i bulloni di 6b in entrambe le parti. Stringere i dadi sopra e sotto contro la superficie di 6b. Non effettuare questa procedura può causare seri danni.

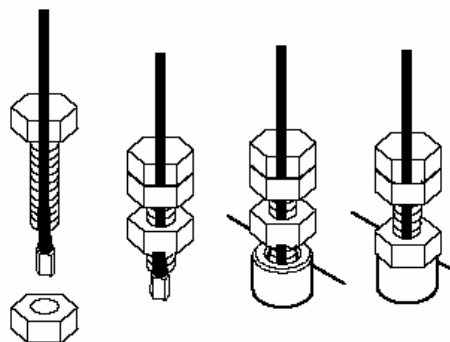
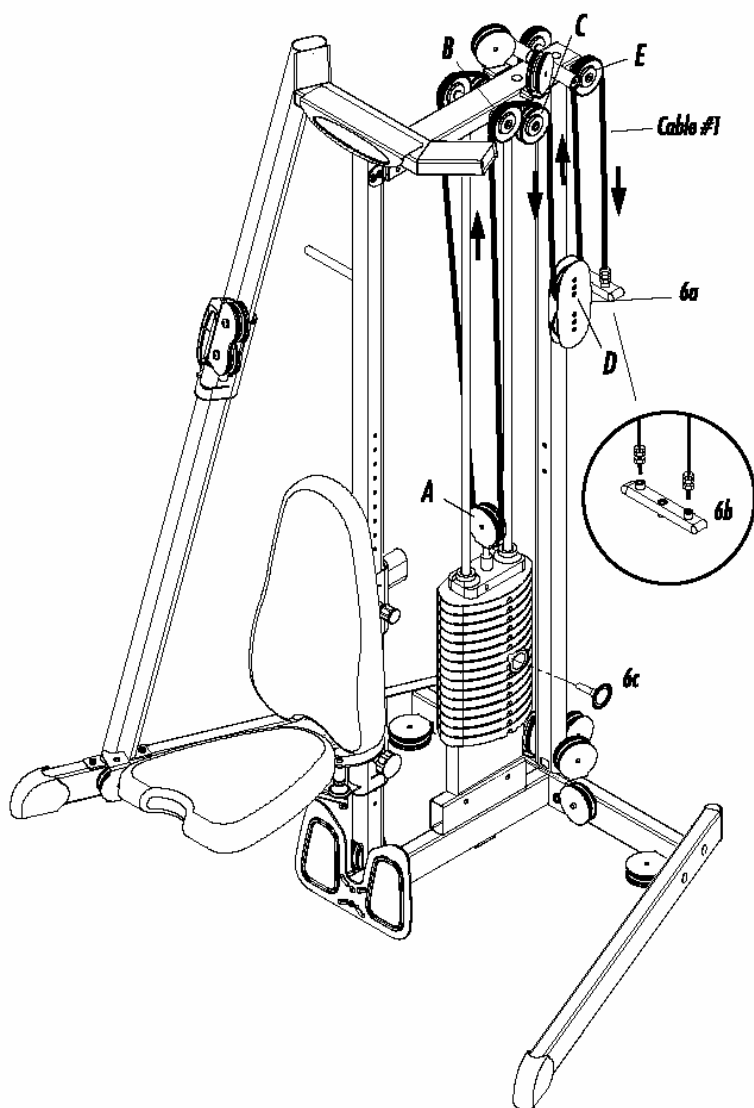

## STEP VII Borsa gialla

- Per assemblare l'unità base dell'ST200 procedere secondo le istruzioni che seguono. Per assemblare con la pressa dell'ST250 procedere come descritto nello step V. Far scorrere l'estremità del cavo d'acciaio #2 attraverso le carrucole F e G. Rimuovere i dadi dal bullone (M12). Far scorrere il cavo al suo interno. Riattaccare i dadi. Avvitare il bullone in senso orario dentro all'estremità di 6b con una chiave da 19mm fin quando il cavo è teso. Stringere i dadi.

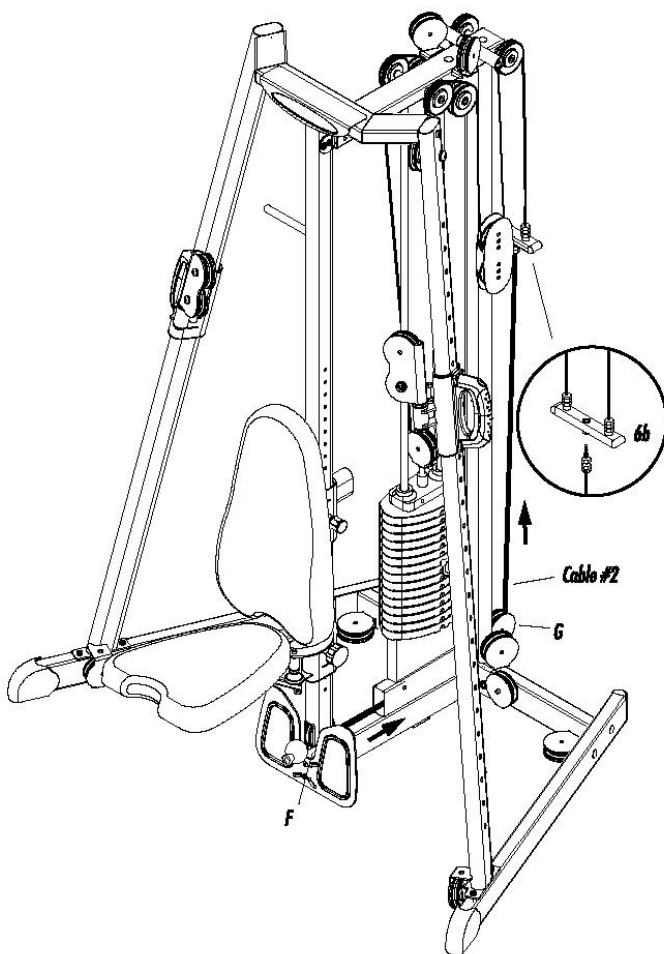

## STEP VIII Borsa gialla

• Rimuovere i bulloni (8a) all'interno delle maniglie destra e sinistra del sostegno 4° e ab. Rimuovere i dadi dai bulloni. Far scorrere l'estremità del cavo d'acciaio #3 attraverso le carrucole H e I. Far scorrere il cavo all'interno del bullone in modo che l'estremità sporga dal basso del bullone. Riposizionare il bullone con una chiave da 19mm in modo da poter inserire facilmente il selezionatore pesi. **NOTA:** se il bullone è troppo stretto potrebbe non essere possibile usare il selezionatore pesi. Se invece è troppo lento ci potrebbe essere troppo gioco per il cavo. **ATTENZIONE:** ci deve essere un minimo di un centimetro e mezzo di spazio altrimenti il bullone potrebbe uscire da 6b. **NON EFFETTUARE CORRETTAMENTE QUESTA PROCEDURA PUÒ CAUSARE SERI DANNI.**

Ripetere dall'altra parte con il cavo #4. stringere i dadi.

• Se dopo aver stretto tutti i bulloni il cavo è ancora troppo lento seguire questa procedura: il peso mobile di ogni carrucola ha tre fori. Se il cavo 1 è troppo lento provare a posizionare la carrucola D dalla parte opposta in una posizione più in basso di 6a. Se i cavi 3 e 4 sono troppo lenti provare a posizionare la carrucola M dalla parte opposta in una posizione più in alto.

• Attaccare 3 ganci (8c) all'estremità aperta dei cavi in 8b (a destra e a sinistra) e nella parte frontale della carrucola F. Attaccare gli altri due ganci all'estremità di 8g. È possibile attaccare ciascuna maniglia (8d, 8e o 8f) ai ganci di 8b. È possibile inoltre attaccare 8d e 8f solo al gancio della carrucola F.

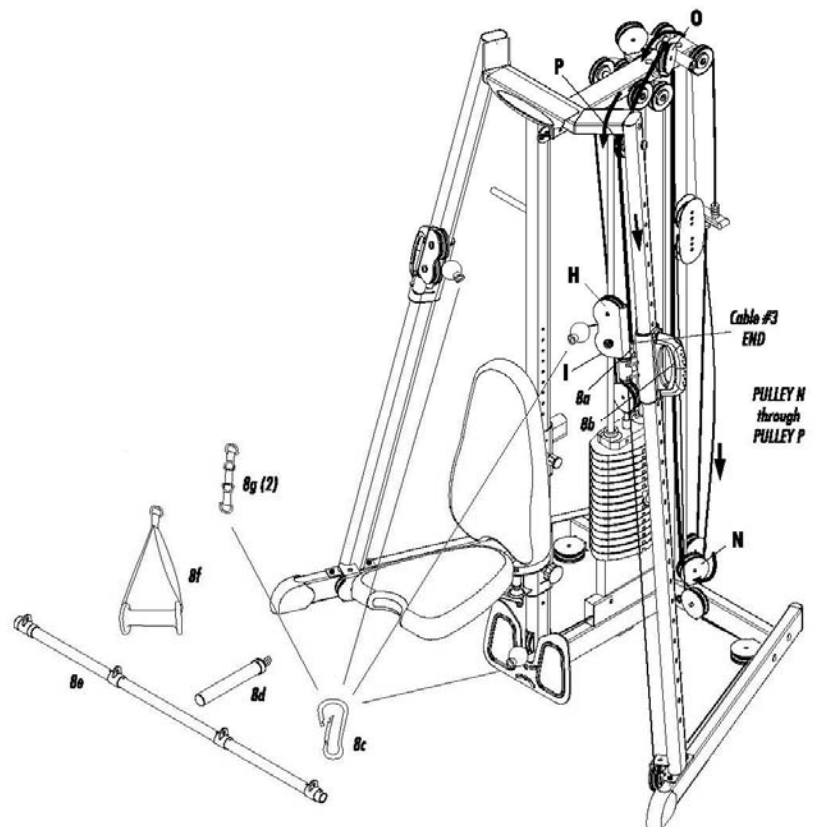
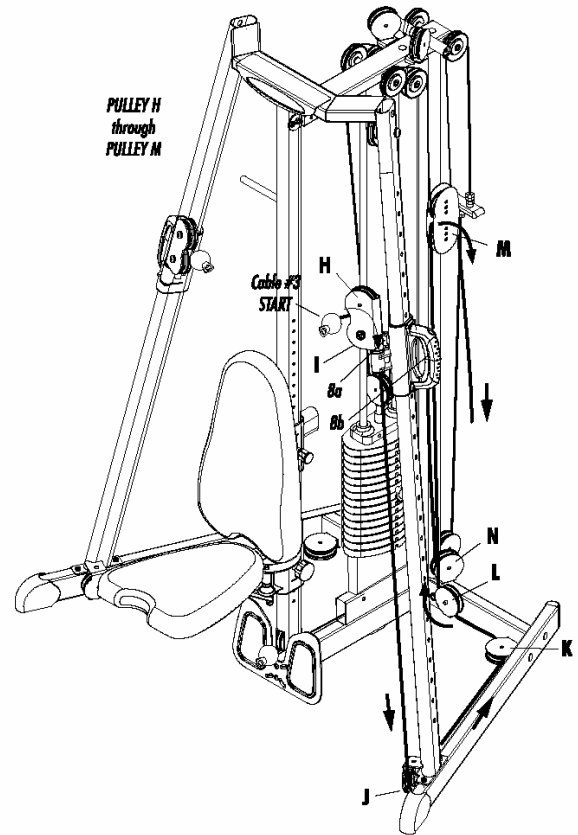

## STEP IX Borsa rossa

- Posizionare il foro posteriore della placca decorativa (9a) sopra la parte sinistra della struttura 5e. Montare senza stringere una rondella aperta (SW 10.2×18.4×2.5T) e un bullone (M10×1.5P×25L). Stringere poi due bulloni (M10×1.5P×25L) e due rondelle aperte (SW 10.2×18.4×2.5T) nei due fori frontali. Stringere tutti i bulloni con una chiave ad L da 6mm. Ripetere la procedura a destra.
- Montare la placca decorativa frontale (9c) sulla superficie frontale delle placche laterali con 4 bulloni e 4 rondelle aperte (SW 10.2×18.4×2.5T). Stringere i bulloni con una chiave ad L da 6mm.

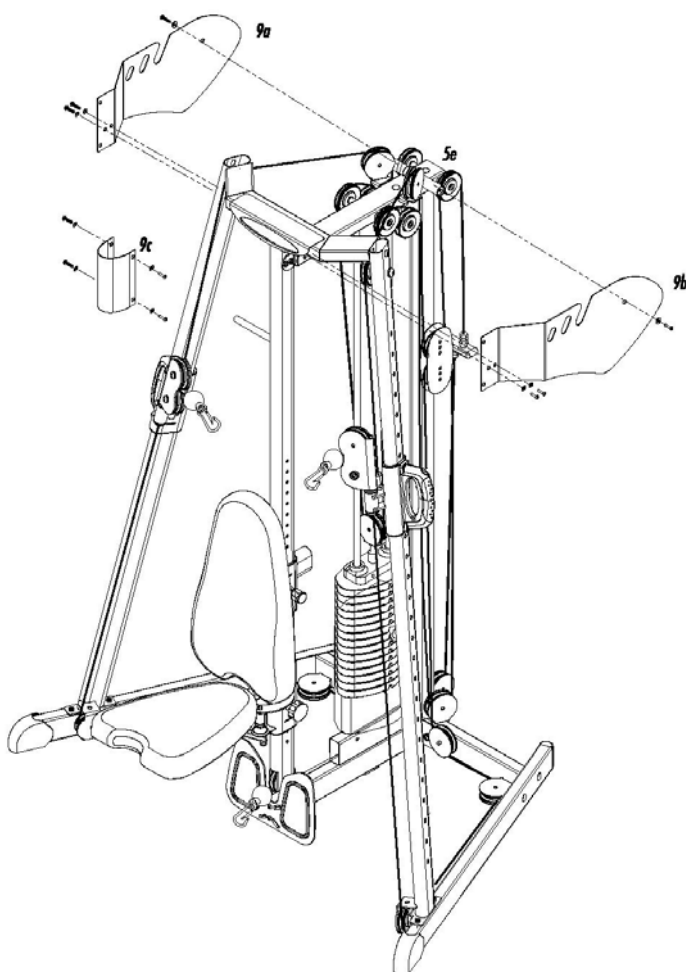

## STEP X ADESIVI

- Montare gli adesivi secondo la figura che segue.

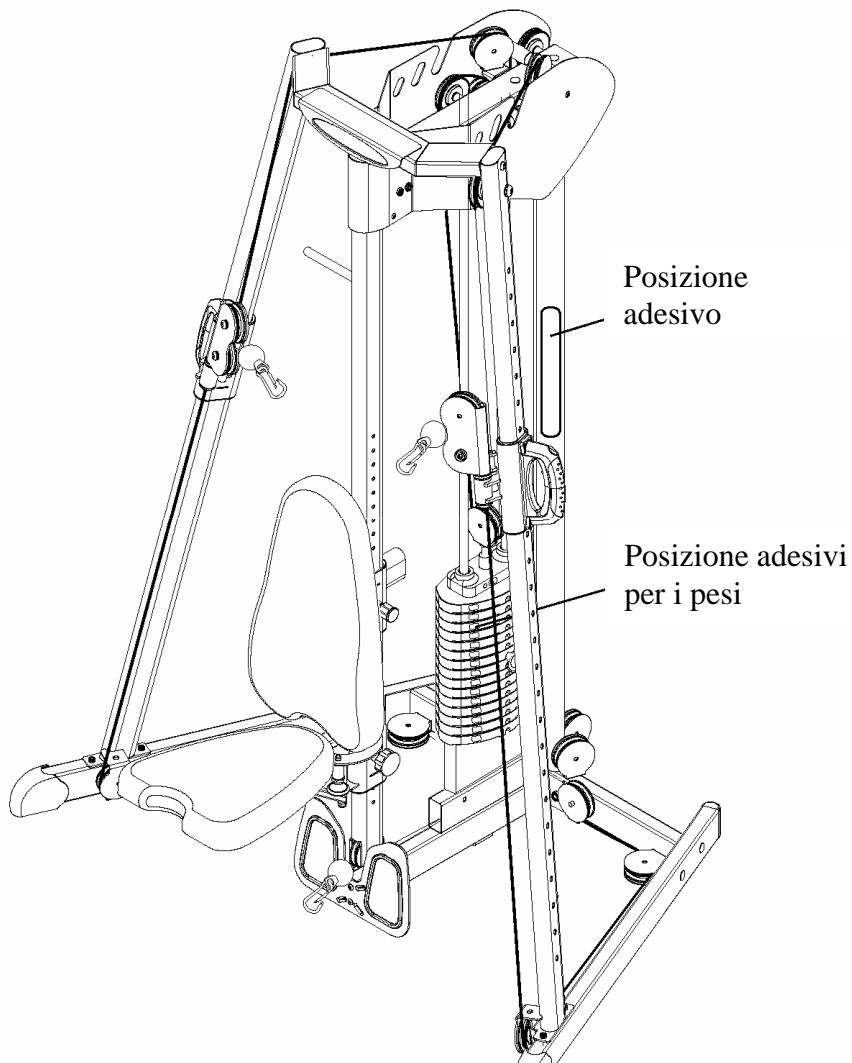

*it all  
starts  
with a  
v i s i o n*



VISION  FITNESS.